

# 非金属嵌件六角锁紧薄螺母

GB/T 6172.2—2000  
eqv ISO 10511:1997

## Prevailing torque type hexagon thin nuts (with non-metallic insert)

本标准规定了螺纹规格为 M3~M36、性能等级为 04 和 05 级、产品等级为 A 和 B 级的非金属嵌件六角锁紧薄螺母。A 级用于  $D \leq 16$  mm; B 级用于  $D > 16$  mm 的螺母。

注：这种螺母相当于 GB/T 6172.1 加上有效力矩部分。

如需其他技术要求，应从现行标准(如 GB/T 196、GB/T 3098.9 和 GB/T 3103.1)中选择。

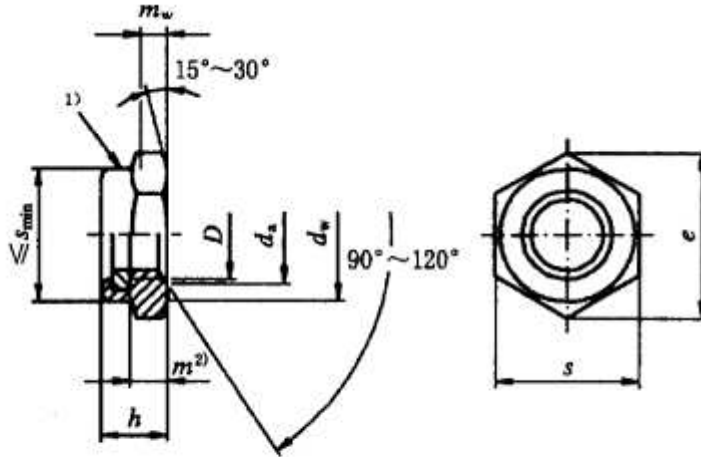

- 1) 有效力矩部分，形状任选。
- 2) 螺纹长度。

表 1 尺寸

mm

螺纹规格 D	M3	M4	M5	M6	M8	M10	M12	(M14) <sup>1)</sup>	M16	M20	M24	M30	M36
$P^{2)}$	0.5	0.7	0.8	1	1.25	1.5	1.75	2	2	2.5	3	3.5	4
$d_s$	max	3.45	4.6	5.75	6.75	8.75	10.8	13	15.1	17.3	21.6	25.9	38.9
	min	3.00	4.0	5.00	6.00	8.00	10.0	12	14.0	16.0	20.0	24.0	36.0
$d_w$	min	4.6	5.9	6.9	8.9	11.6	14.6	16.6	19.6	22.5	27.7	33.2	51.1
$e$	min	6.01	7.66	8.79	11.05	14.38	17.77	20.03	23.35	26.75	32.95	39.55	60.79
$h$	max	3.90	5.00	5.00	6.00	6.76	8.56	10.23	11.32	12.42	14.9	17.8	25.5
	min	3.42	4.52	4.52	5.52	6.18	7.98	9.53	10.22	11.32	13.1	16.0	23.4
$m$	min	1.55	1.95	2.45	2.9	3.7	4.7	5.7	6.42	7.42	9.1	10.9	16.9
$m_w$	min	1.24	1.56	1.96	2.32	2.96	3.76	4.56	5.14	5.94	7.28	8.72	13.52
$s$	max	5.50	7.00	8.00	10.00	13.00	16.00	18.00	21.00	24.00	30.00	36	55.0
	min	5.32	6.78	7.78	9.78	12.73	15.73	17.73	20.67	23.67	29.16	35	53.8

1) 尽可能不采用括号内的规格。  
2) P——螺距。

表 2 技术条件和引用标准

材 料	螺母体	钢
	垫片	推荐采用尼龙 66
通用技术条件		GB/T 16938
螺 纹	公 差	6H
	标 准	GB/T 196、GB/T 197
机械性能	等 级	04、05
	标 准	GB/T 3098.9
公 差	产品等级	$D \leq 16 \text{ mm}; A; D > 16 \text{ mm}; B$
	标 准	GB/T 3103.1
表面缺陷		GB/T 5779.2
表面处理		不经处理 电镀技术要求按 GB/T 5267。 如需其他表面镀层或表面处理,应由供需双方协议
验收及包装		GB/T 90