

十字槽盘头螺钉、弹簧 垫圈和平垫圈组合件

GB 9074.4—88

Cross recessed pan head screw, single coil spring
lock washer and plain washer assemblies



表 1

mm

螺 纹 规 格 d	M3	M4	M5	M6
a max	1.0	1.4	1.6	2.0
b min	25	38	38	38
d_s max	2.8	3.8	4.7	5.6
r min	由 工 艺 控 制			
h 公称	0.5	0.8	1.0	1.6
H 公称	1.50	2.00	2.75	3.25
d_1 公称	7	9	10	12
d_1' (参考)	5.23	6.78	8.75	10.71
l 公 称				
8				
10				
12	通			
(14)	用			
16		规		
20		格		
25			范	
30				围
35				
40				
45				
50				

注: ① 尽可能不采用括号内的规格。

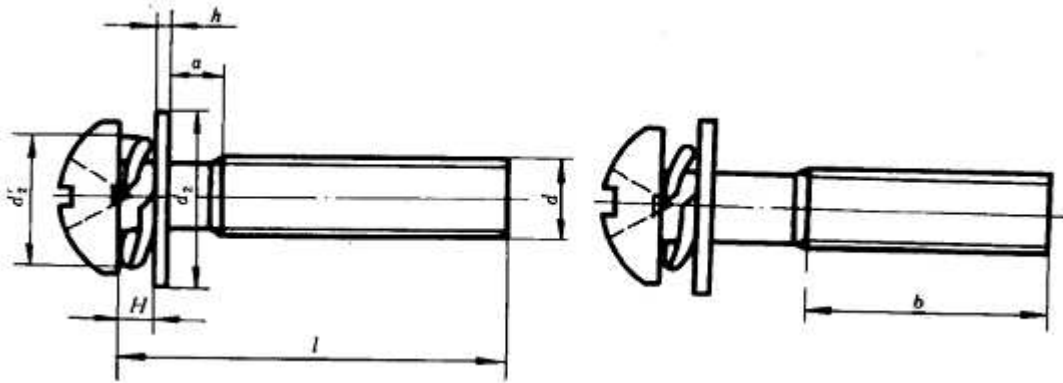
② 公称长度在虚线以上的螺钉, 制出全螺纹。

4 技术条件

技术条件如表 2 所示。

表 2

项 目	标 准	螺 钉		
		GB 818	GB 9074.26	GB 9074.24
十 字 槽		H 型 GB 944.1	—	—
表 面 处 理		① 镀锌钝化 GB 5267 ② 氧化		
其 他 技 术 要 求		垫圈应能自由转动而不脱落		
验 收 及 包 装		GB 90		

注: 除 a_{max} 、 d_{smax} 和 r_{min} 外, 其余按GB 818 的规定。